

Drijvers

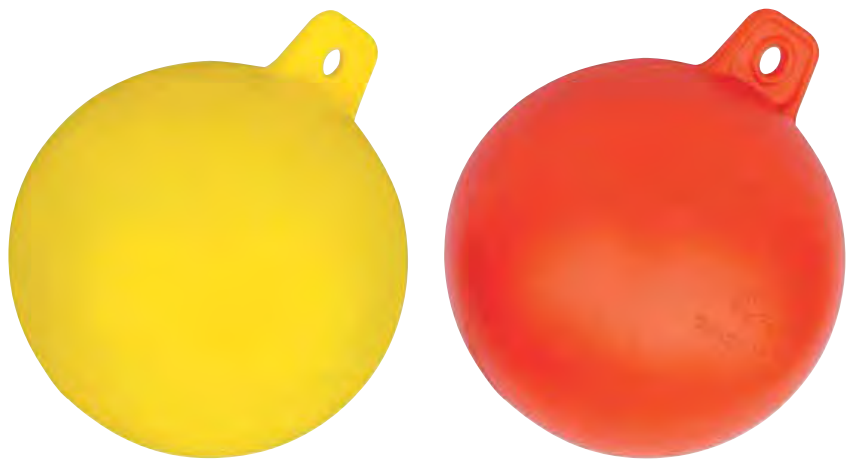

Boldrijver met 1 oog

Geel	Rood	Hoogte	Ø	Ø Oog boven	Gewicht	Drijfvermogen	
						totaal	in gebruik
57392	57393	18 cm	15 cm	1.1 cm	150 g	1.6 kg	1 kg



Boldrijver met 2 ogen

Artikelnr.	Hoogte	Ø	Ø Oog boven	Gewicht	Drijfvermogen		
						totaal	in gebruik
43395	15 cm	13 cm	1.2 cm	130 g	542 g	271 g	



Kleine drijver

PHol polyethyleen.

Wit	Rood	Ø	Binnen Ø	Drijfvermogen	
				totaal	in gebruik
13379	16380	7 cm	1 - 1.2 cm	123 g	65 g



Ronde drijver

Geschikt voor het plaatsen van een markeervlag.

Wit	Oranje	Geel	Ø	Binnen Ø	Drijfvermogen		
						totaal	in gebruik
16383	16384	43399	19 cm	1.9 cm	1.8 kg	0.9 kg	
16385	16386	43397	26 cm	2.8 cm	8.5 kg	4.2 kg	



Markeerdrijver

Rood en wit polystyreen.
Drijvers worden zonder lijn geleverd.

Artikelnr.	Lengte	Ø	Binnen Ø	Drijfvermogen	
				totaal	in gebruik
16381	14 cm	6 cm	1.2 cm	262 g	131 g



Ronde drijver

Polyethyleen.

Oranje	Wit	Ø	Binnen Ø	Drijfvermogen	
				totaal	in gebruik
43952	-	4.5 cm	0.7 cm	58 g	29 g
43956	-	5 cm	0.8 cm	62 g	31 g
43960	-	5.7 cm	0.8 cm	71 g	35 g
43970	43971	7.5 cm	1.2 cm	95 g	47 g

Meerboei

Nuova Rade



Meerboei met ogen

Conisch model, UV bestendig plastic.

Geel	Wit	Oranje	Ø	Totale hoogte	Drijfvermogen	
					totaal	in geb
43433	16412	16413	22 cm	54 cm	5.5 kg	2.7 kg
43431	43430	43429	28 cm	64 cm	10 kg	5 kg
43427	16414	16415	32 cm	75 cm	24 kg	12 kg
30631	16416	16417	52 cm	107 cm	61 kg	30 kg



Meerboei met steel

Conisch model, UV bestendig plastic, met schuimvulling, steel en wartel van verzinkt staal.

Oranje	Wit	Ø	Hauteur totale	Drijfvermogen	
				totaal	in geb
43441	43442	32 cm	66 cm	18 kg	9 kg
43444	43445	32 cm	88 cm	18 kg	9 kg
43447	43448	52 cm	103 cm	58 kg	29 kg

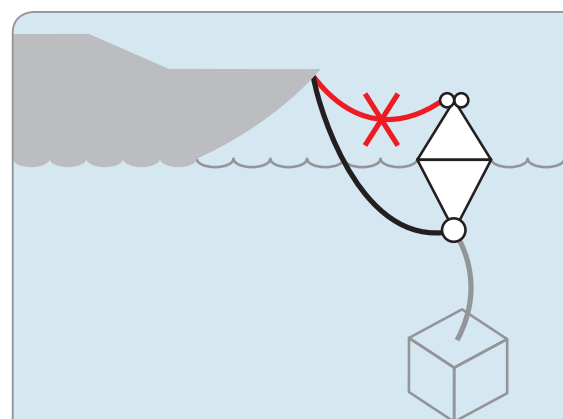

Bij het gebruik van een meerboei met steel of ogen, is het noodzakelijk de boot te bevestigen aan de ketting of sluiting onder aan de boei. De ring aan de bovenzijde van de boei is alleen bedoeld om de boei te kunnen pakken met een bootshaak.

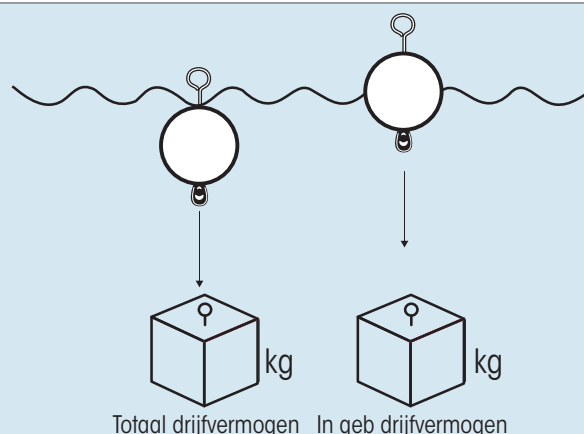

Meerboeien



Kies de juiste boei voor uw boot

- Kies de lengte van uw boot in de tabel om de gewenste dikte van de ketting te bepalen.
- Bepaal het type meerboei wat u nodig heeft (opgepompt of met schuimvulling)
- In de tabel vindt u de gewenste boeidiameter. Als er keuze is uit twee kies dan altijd de grootste.

Meerboeien met kettingpijp

Een heavy duty meerboei met een versterkte centrale pijp. Hierdoor kan de meerketting direct dóór de boei, voor het veilig afmeren en gemakkelijk oppikken van de ketting middels het oog.

De verstelbare stopper maakt het mogelijk de boei op twee manieren te gebruiken :



De ketting loopt vrij in de boei.



De ketting is geblokkeerd.

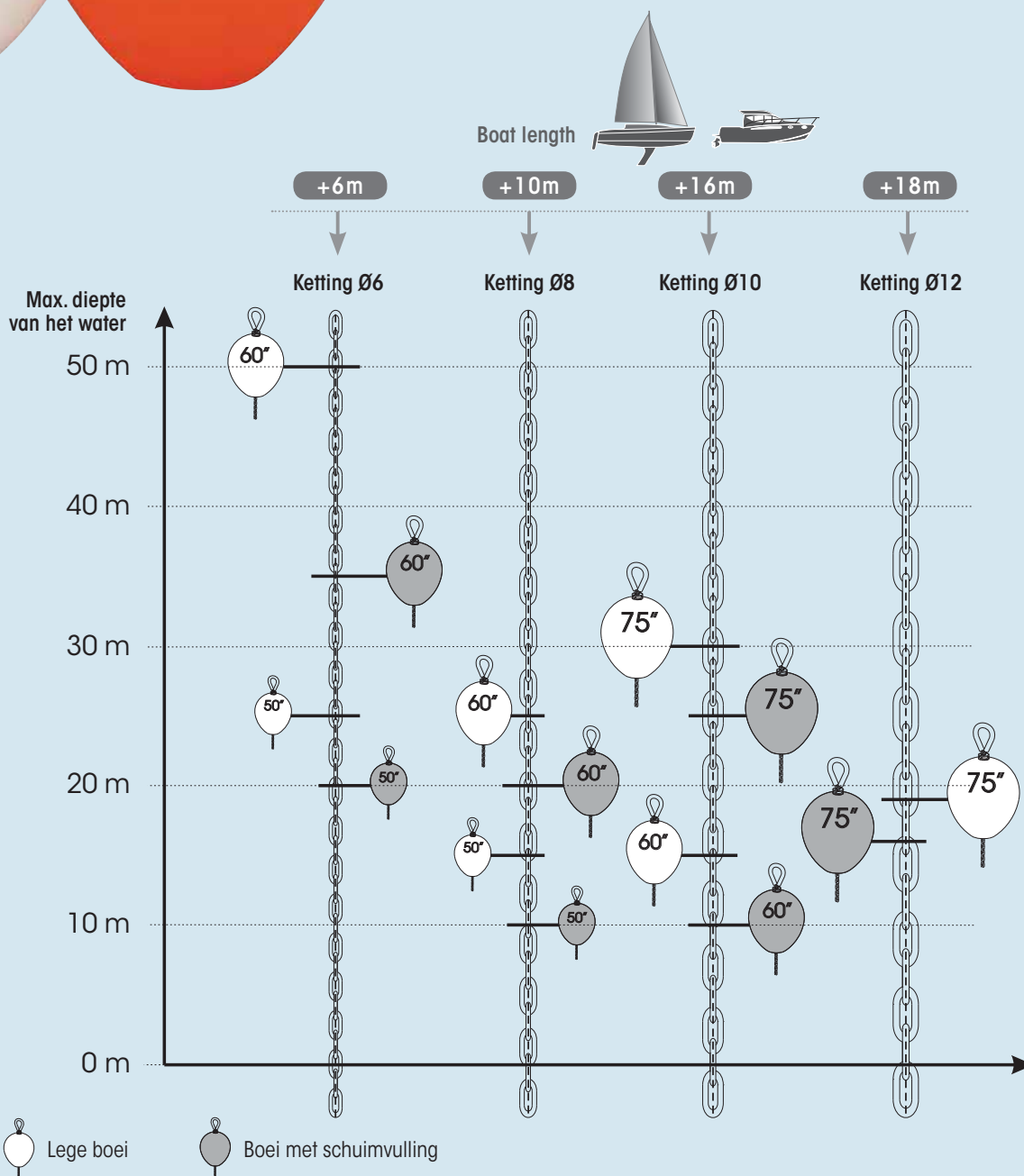

Model	Voor ketting Ø 6/8 mm		Voor ketting Ø 10 mm		Voor ketting Ø 12 mm		Ø	Hoogte	Gewicht	Drijfvermogen
	Wit	Oranje	Wit	Oranje	Wit	Oranje				
Niet opgepompt	58396	58395	-	-	-	-	385 mm	430 mm	2.6 kg	29 kg
Met schuimvulling	58398	58397	-	-	-	-	50"		3.6 kg	27 kg
Niet opgepompt	58400	58399	58404	58403	-	-	450 mm	500 mm	3.9 kg	55 kg
Met schuimvulling	58402	58401	58406	58405	-	-	60"		5.9 kg	52 kg
Niet opgepompt	-	-	58408	58407	58412	58411	540 mm	590 mm	5.3 kg	100 kg
Met schuimvulling	-	-	58410	58409	58414	58413	75"		8.6 kg	92 kg

De boeien worden geleverd met :

- Een kettingkoker (a) die de boei beschermt tegen slijtage door de ketting.
- Een versterkte plastic slang (b) aan het einde van de ketting om een lus te vormen voor het gemakkelijk oppikken van de boei met de hand of met een bootshoek.
- Een verstelbare stopper (c) aan de onderzijde van de boei zodat de ketting vrij kan bewegen of wordt geblokkeerd.
- Een sluiting (d) (2 bij het Ø 6/8 mm model).
- Een plastic klem om de pin van de sluiting te borgen.

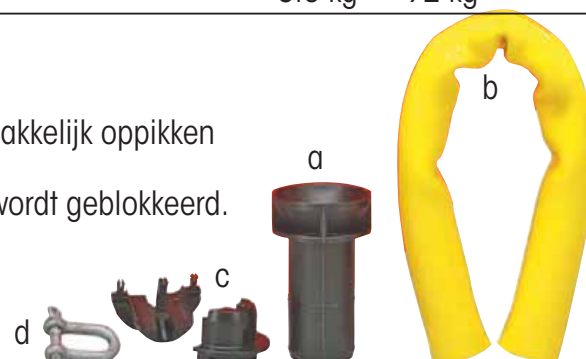



Meerboei

Hard plastic.

Geel	Wit	Oranje	Ø	Totale hoogte	Drijfvermogen totaal	Drijfvermogen in gebruik
16389	16387	16388	250 mm	390 mm	9.5 kg	4.5 kg



Meerboei met steel

Zacht PVC, UV bestendig.

Steel en wartel van thermisch verzinkt staal.

Aanbevolen druk : 0.15 bar.

De diameter van de boeien met schuimvulling kunnen 10% afwijken, door de toepassing van schuimvulling. De afmetingen zijn bepaald bij een druk van 0.15 bar bij ongeveer 20° C.

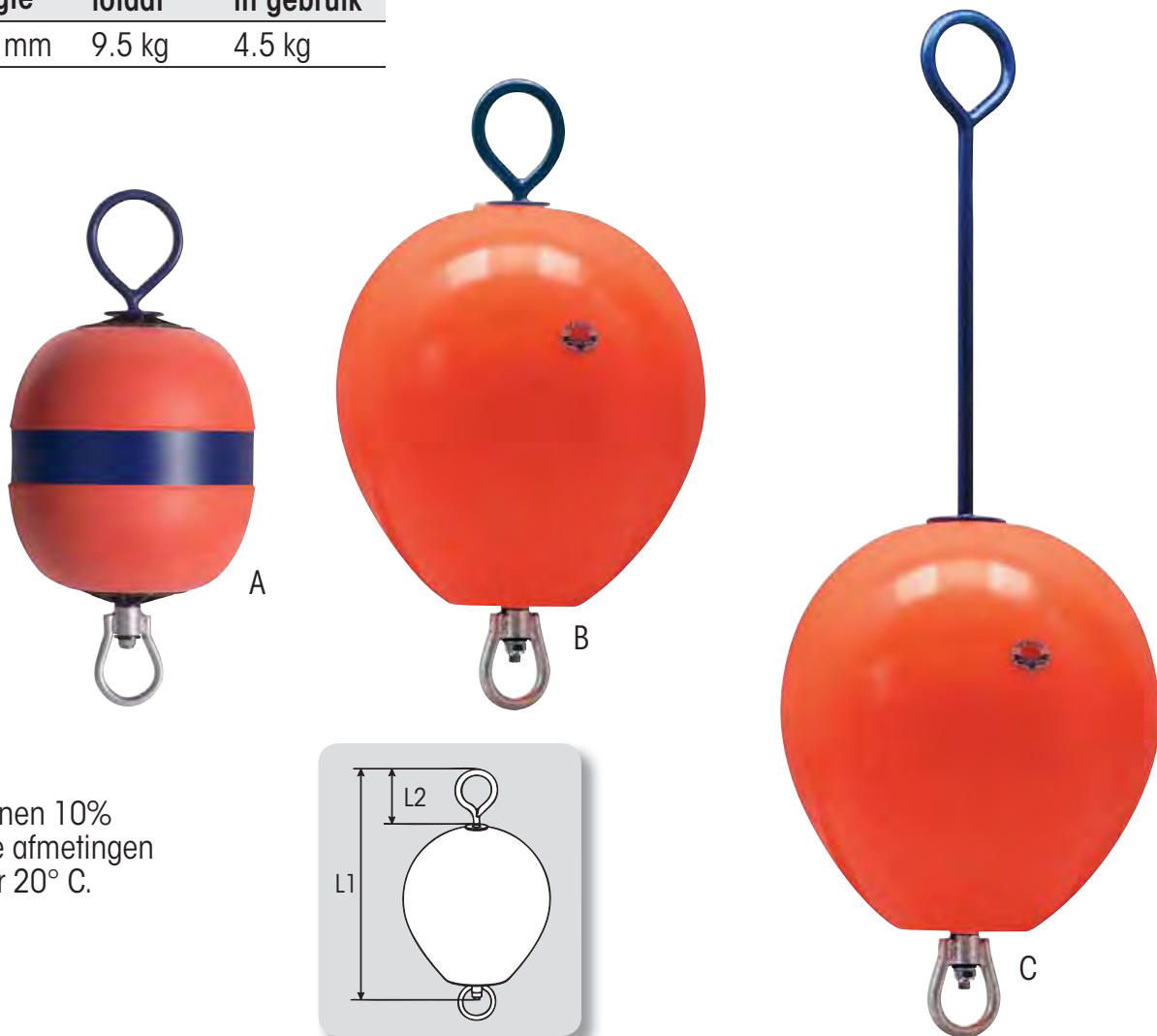

	Model	Oranje	Wit	Ø mm	Ø Schacht mm	L1 mm	L2 mm	Gewicht kg	Drijfvermogen totaal	Drijfvermogen in gebruik	
Standaard steel	A	Met schuimvulling	57581	57582	280	16	520	145	2.6	14	8
		Niet opgepompt	57583	57584	385	16	640	150	4.85	28	16.5
	B	Met schuimvulling	57585*	57586*	385	16	640	150	6.3	28	14.5
		Niet opgepompt	57587	57588	450	19	740	150	6.3	53	31.5
		Met schuimvulling	57589*	57590*	450	19	740	150	9.4	53	28.5
		Niet opgepompt	57591	57592	540	19	855	170	8.6	98	58
		Met schuimvulling	57593*	57594*	540	19	855	170	14	98	55
		Niet opgepompt	57595	57596	385	16	1065	575	5.3	27	16
Lange steel C	Niet opgepompt	57599	57600	450	19	1190	600	7.7	52	31	
	Niet opgepompt	57603	57604	540	19	1485	800	10.8	97	57	

* Boei met schuimvulling verkrijgbaar op aanvraag.

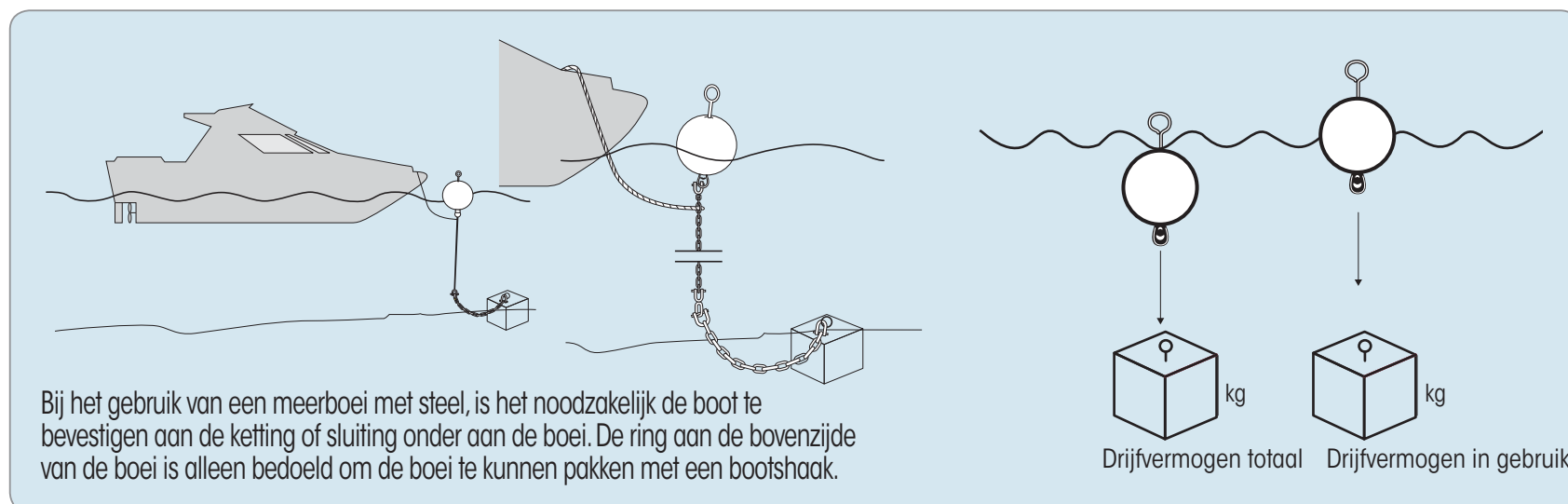

Bij het gebruik van een meerboei met steel, is het noodzakelijk de boot te bevestigen aan de ketting of sluiting onder aan de boei. De ring aan de bovenzijde van de boei is alleen bedoeld om de boei te kunnen pakken met een bootshaak.

Drijfvermogen totaal Drijfvermogen in gebruik

Markeerboeien

Gemaakt van hard kunststof. De ring is versterkt met een metalen oog.

Levertijd

Minimaal 4 tot 5 weken na ontvangst bestelling.

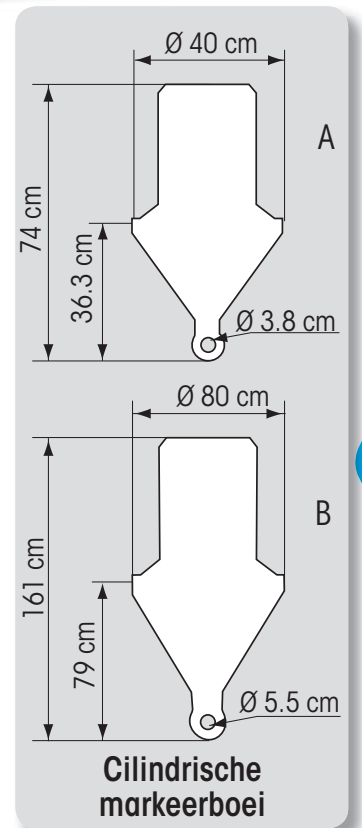
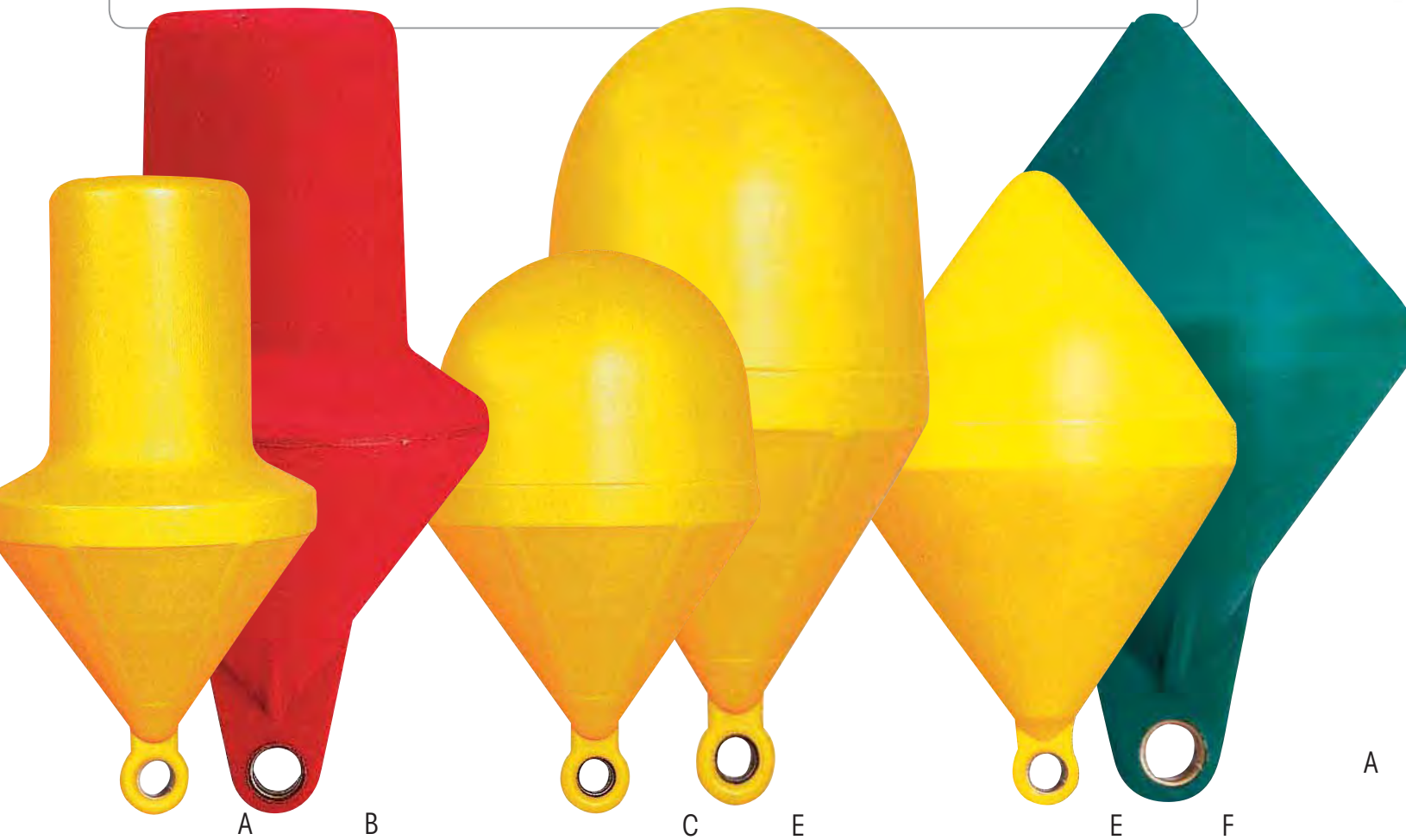

Cilindrische markeerboei

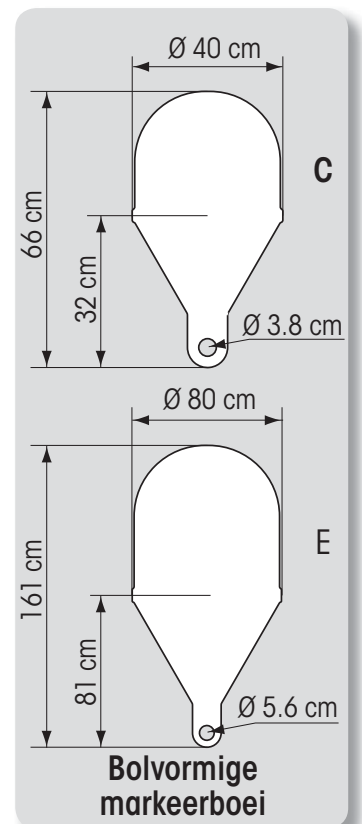

Bolvormige markeerboei

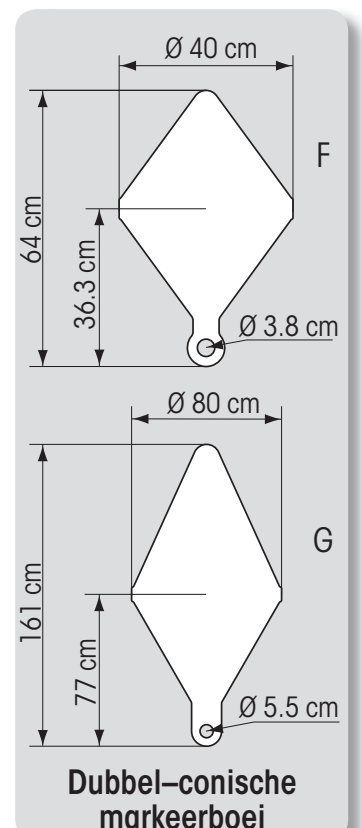

Dubbel-conische markeerboei

Cilindrische markeerboei

Model	Gebruik	Totale hoogte	Ø op waterlijn	Ø bovendeel	Drijfvermogen		Versie	Artikelnr	
					Total	In gebruik		Geel	Rood
A	Bakboord kanaalmarkering	74 cm	40 cm	25 cm	38 kg	14 kg	leeg	16433	31928
					36 kg	12 kg	met schuimvulling	16434	31312
B	Grote maat voor kanaalingang bakboordzijde	161 cm	80 cm	51 cm	290 kg	110 kg	leeg	43404	43405
					265 kg	95 kg	met schuimvulling	16436	35628

Bolvormige markeerboei

Model	Gebruik	Ø	Totale hoogte	Drijfvermogen		Versie	Artikelnr
				Totale	In gebruik		
C	Markering grenzen gereserveerde gebieden	40 cm	66 cm	45 kg	14 kg	leeg	16427
				42.5 kg	12.5 kg	met schuimvulling	16428
D Niet afgebeeld	Markering grenzen gereserveerde gebieden	60 cm	110 cm	130 kg	45 kg	leeg	16429
				124 kg	39 kg	met schuimvulling	16430
E	Buitenrand van de 300 m kustlijn	80 cm	161 cm	412 kg	102 kg	leeg	43411
				400 kg	90 kg	met schuimvulling	11673

Dubbel-conische markeerboei

Model	Gebruik	Ø	Totale hoogte	Drijfvermogen		Versie	Artikelnr	
				Totale	In gebruik		Geel	Groen
F	Markering stuurboordzijde kanaal	40 cm	64 cm	30 kg	14 kg	leeg	16440	31929
				28 kg	12 kg	met schuimvulling	16442	31311
G	Grote maat voor kanaalingang stuurboordzijde	80 cm	161 cm	200 kg	100 kg	leeg	43418	43420
				190 kg	90 kg	met schuimvulling	16443	35629